

POLNÍ CESTA P1

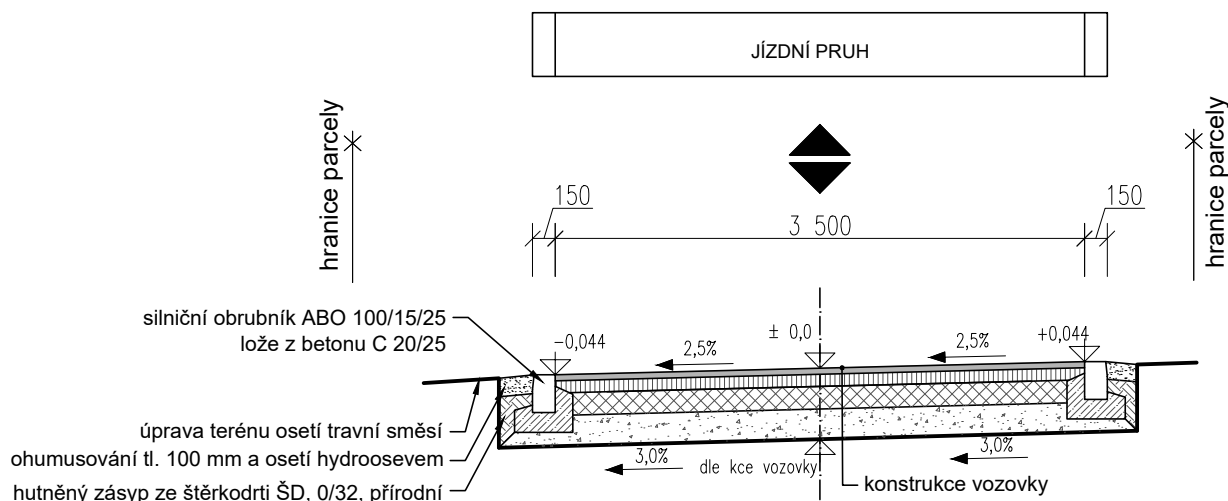

PN 405, TDZ IV, NÚPV D2

asfaltový beton - pro obrusnou vrstvu ACO 11 50/70	ČSN EN 13 108-1	40 mm		
spojovací postřík emulzí PSE C 50 B 5	ČSN 73 6129	0,5 kg/m ²		
asfaltový beton - pro podkladní vrstvu ACP 22+ 50/70	ČSN EN 13 108-1	80 mm	<u> </u>	100 MPa
infiltrační postřík asfaltový PI, A C 50 B 5	ČSN 73 6129	1,0 kg/m ²		
mechanicky zpevněné kamenivo MZK, 0/32, přírodní	ČSN EN 13 285	150 mm	<u> </u>	60 MPa
	ČSN 73 6126-1			
šterkodrt' ŠD _A , 0/63, přírodní	ČSN EN 13 285	200 mm	<u> </u>	30 MPa
	ČSN 73 6126-1			
Konstrukce celkem		470 mm		
Vápenná stabilizace na urovnané pláni v celé délce stavby (3,0 % CaO)	ČSN 73 6124-1	400 mm		

Poznámka:

Všechna křížení, pod sjezdy, se sdělovacím kabelem ve správě Cetin, budou uložena do dělených chrániček PVC 110 (např. AROT). **Chráničky budou sjezdy přesahovat, na každou stranu, o 1,0 m.** Další podmínky správce viz příloha F.1 Vyjádření orgánů a organizací.

1. 11. 2018
46/2018

Zkoušky na zemní pláni CBR provádět 1 x na 100 bm dopravního pásu. Zkoušky zhutnění budou prováděny podle ČSN 73 6133 Návrh a provádění zemního tělesa pozemních komunikací a ČSN 72 1006 Kontrola zhutnění zemina a sypanin!!!



GEOtest	Odpovědný řešitel	Zpracovatel podkladů	Kreslil	Prověřil
	Ing. Vít Rybák	Ing. Jaroslav Gric	Ing. Jaroslav Gric	RNDr. L. Klímek
Objednatel: ČR – Státní pozemkový úřad, KPÚ pro JMK, Pobočka Brno, Kotlářská 53, 602 00 Brno				
Název zakázky: Svodné příkopy, ÚSES a polní cesty v k.ú. Pravlov			Stupeň	DSP, DPS
			Formát	A4
			Datum	09/2018
Část:	SO101 Hlavní polní cesta P1		Číslo zakázky	18 7052
Název přílohy: Vzorový příčný řez cestou			Měřítko	1:50
			Číslo přílohy	C.1.2
			Číslo výtisku	